

ANEXO I-B - PLANTAS

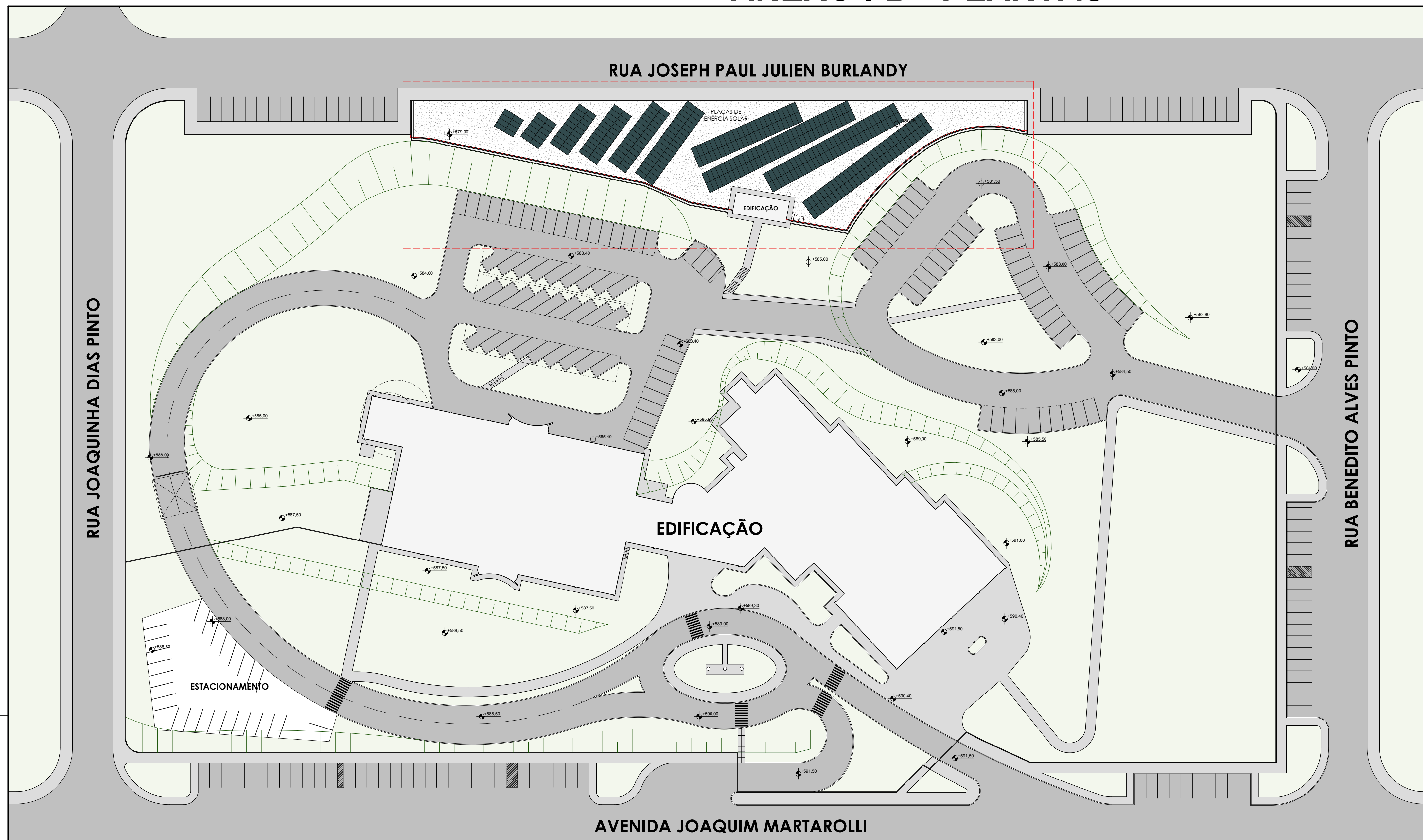

IMPLANTAÇÃO (CÓPIA)
ESC: 1 : 500

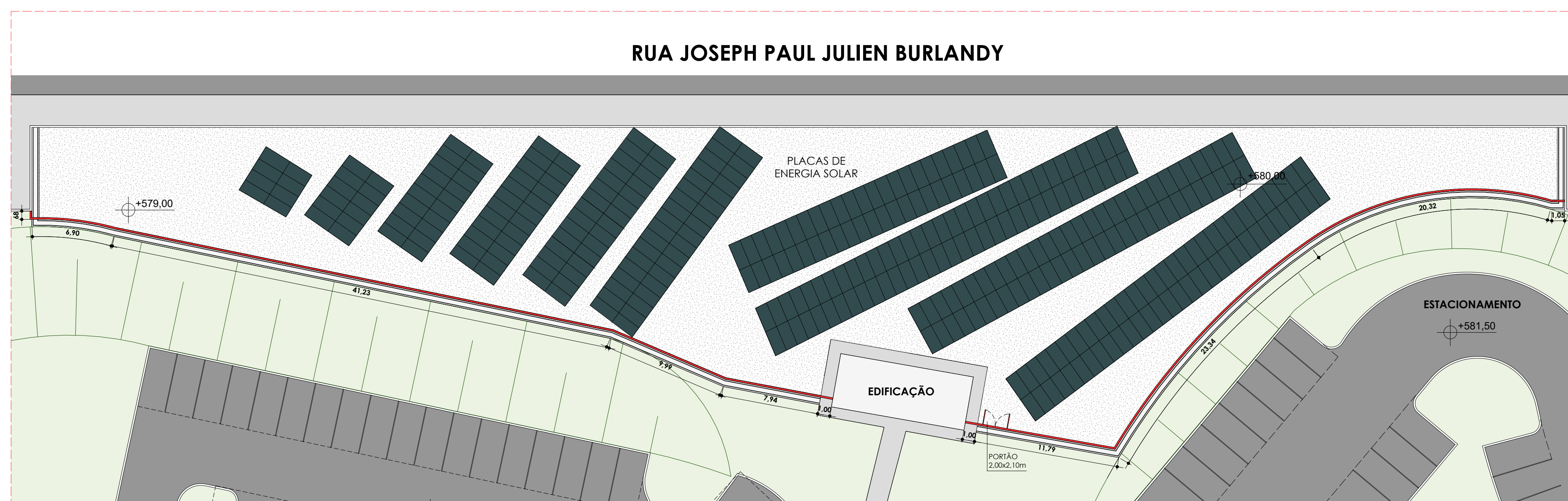

DETALHE IMPLANTAÇÃO
ESC: 1 : 250

LEGENDA	
TIPO	UN
BRITA Nº1 (INCLUIR COLOCAÇÃO DA BRITA ABAIXO DAS PLACAS SOLARES)	1,765,04 m³
CANALETA INSTALAR CANALETA (L=60CM) FACEANDO O PE DO TALUDE (REF. CA-05 - PADRÃO FDE)	141,01 m linear
ALAMBRADO INSTALAR ALAMBRADO (H=2,10M) E PORTÃO (2,00x2,10M) CONFORME LOCAL INDICADO	125,24 m linear

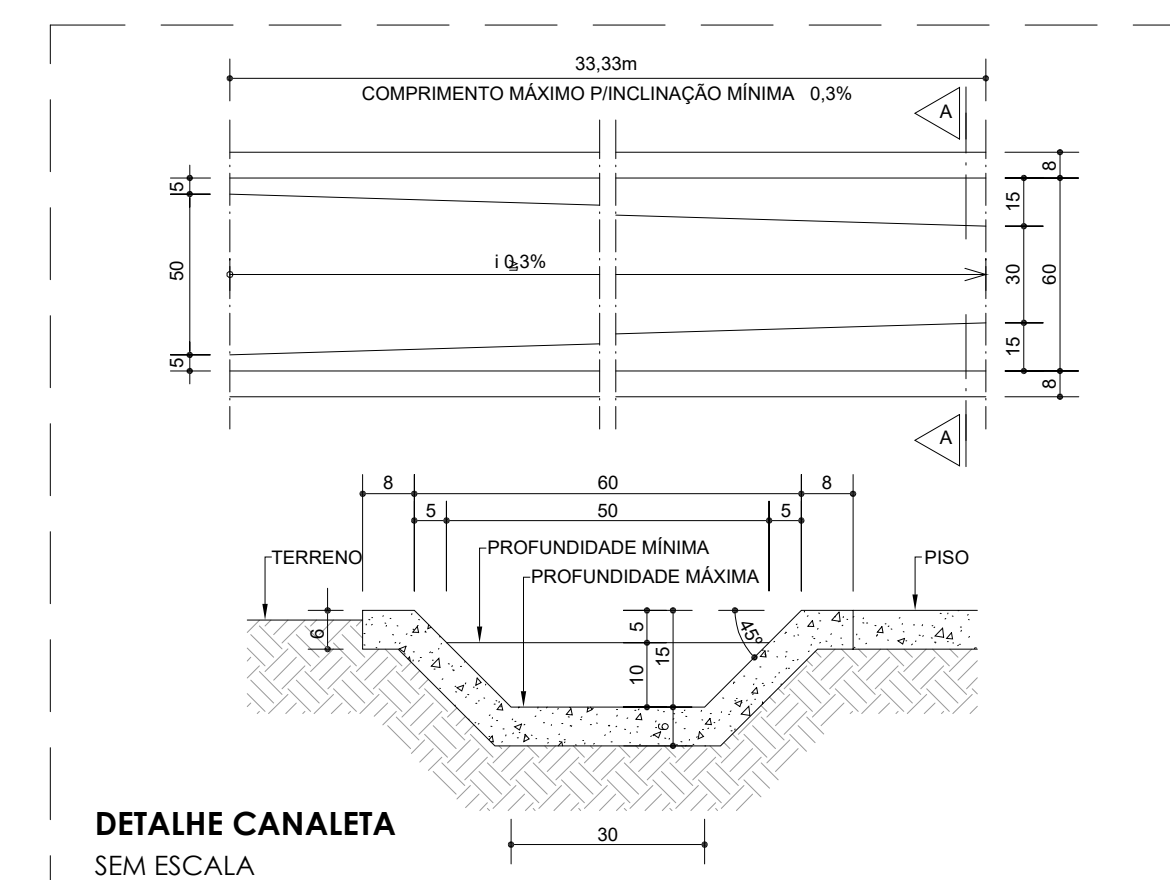

DETALHE CANALETA
SEM ESCALA

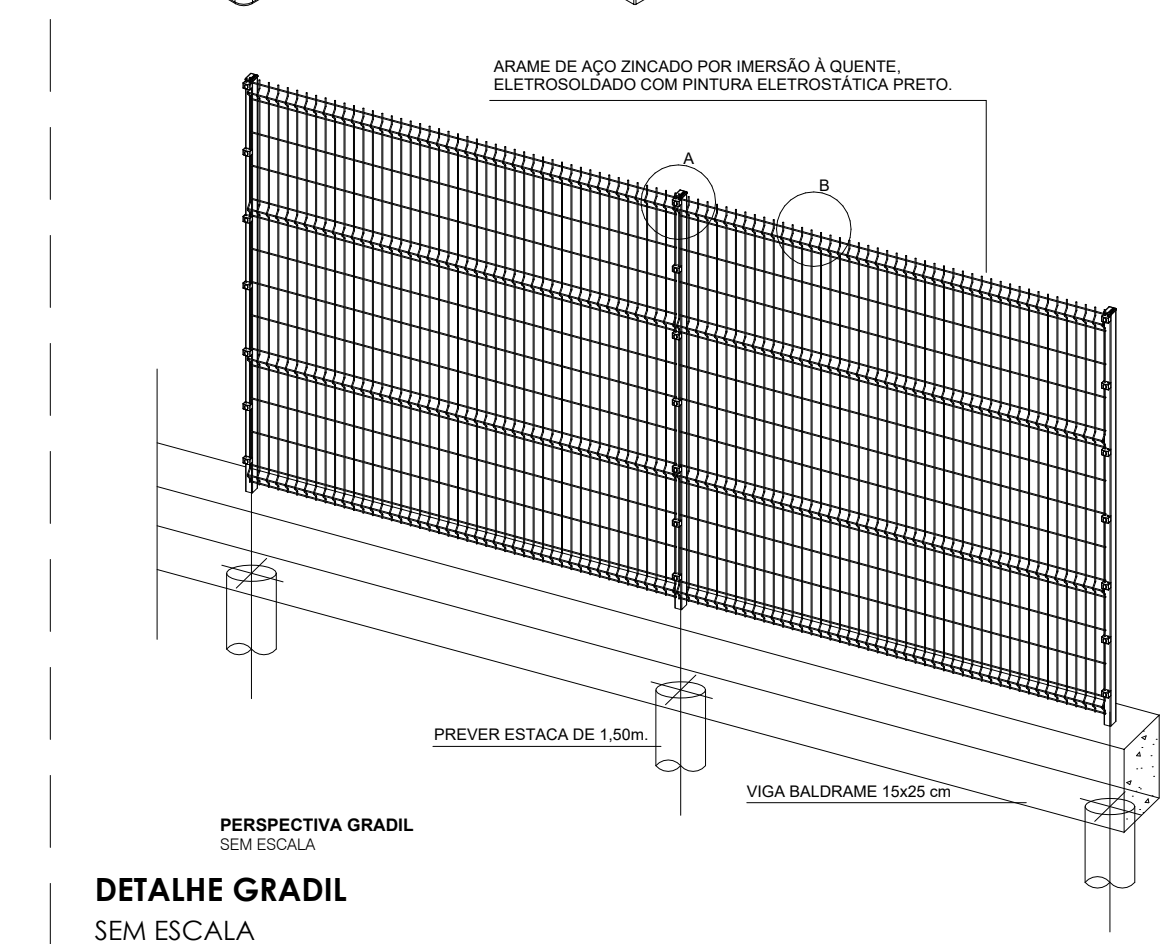
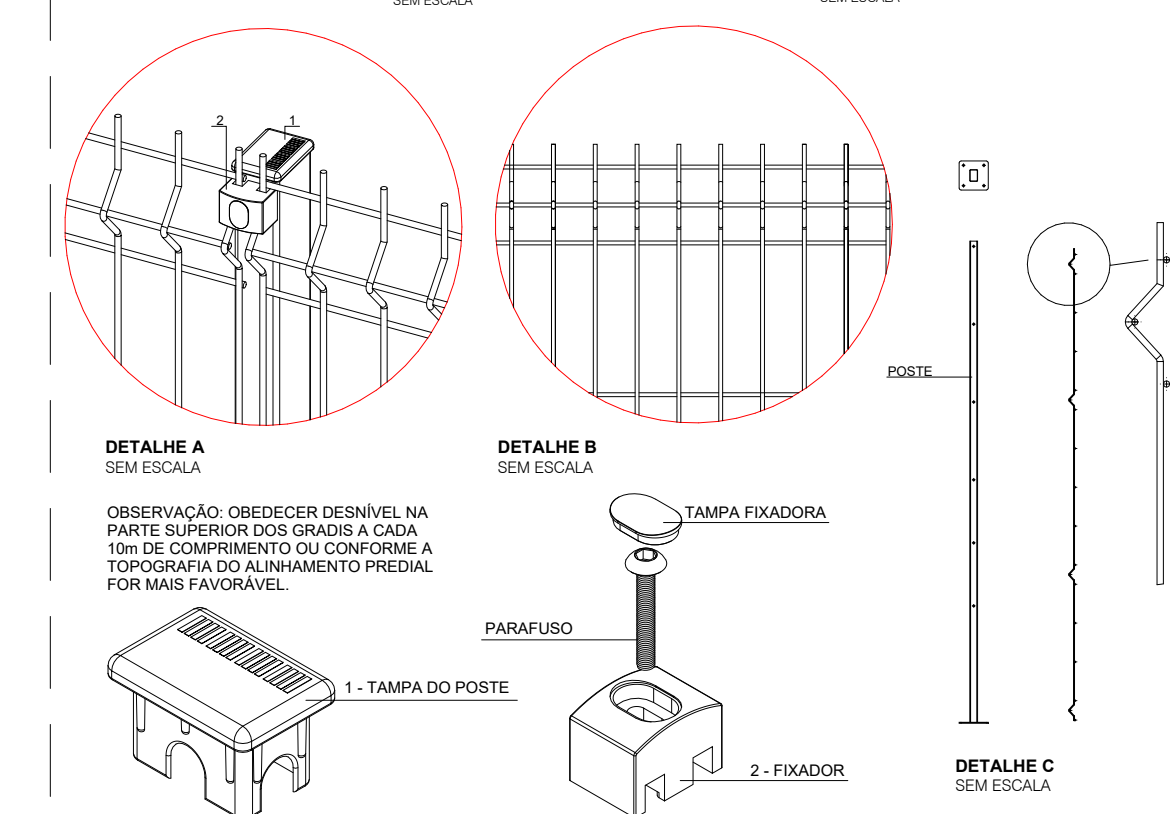
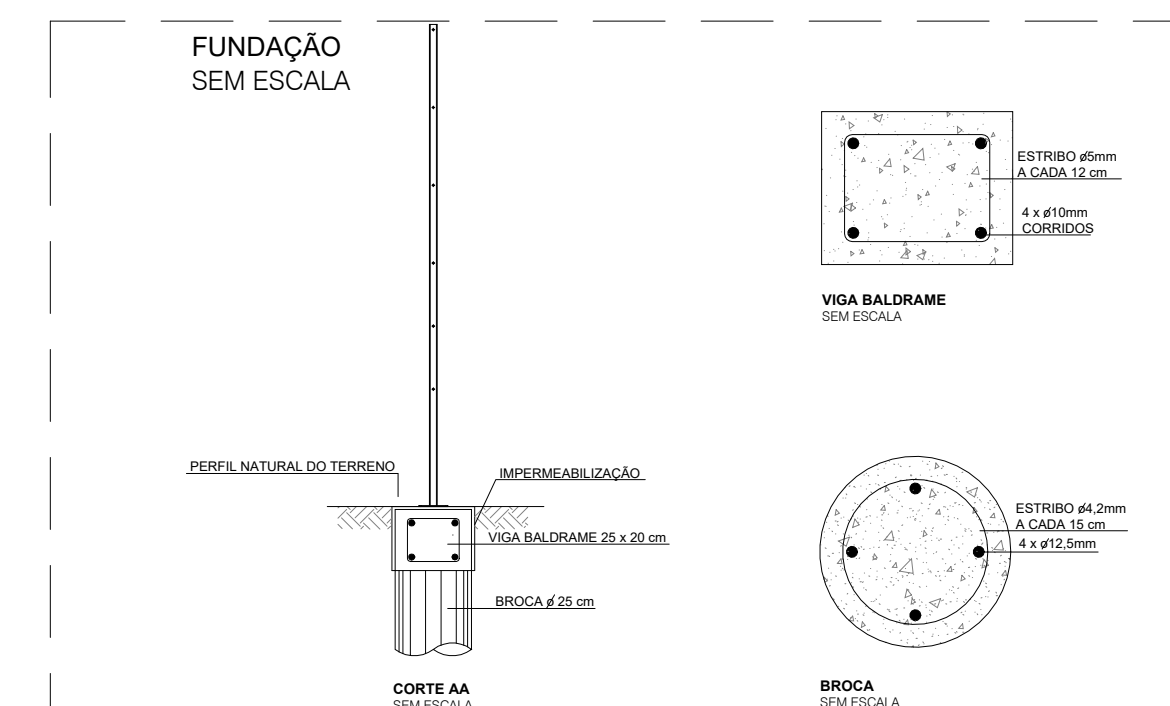

DETALHE GRADIL
SEM ESCALA

PROPRIETÁRIOS PELO USO RESPONSÁVEL TÉCNICO:

REVISÃO	DESCRIÇÃO	CORREÇÃO	DATA	RESP.



FFF PROJETOS

PROJETOS E ACESSORIA EM CONSTRUÇÃO
ENGENHARIA * ARQUITETURA * PROJETOS * LAUDOS
RUA DR. SOARES HUNGRIA, Nº893 - CENTRO - CERQUILHO/SP
E-mail: projetos@ffengenaria.com.br TEL.: (15) 2103-0039
www.ffengenaria.com.br CEL.: (15) 99762-1170

OBRA: REFORMA CÂMARA MUNICIPAL DE HORTOLÂNDIA
PROPRIETÁRIO: CÂMARA MUNICIPAL DE HORTOLÂNDIA
LOCAL: RUA JOSEPH PAUL JULIEN BURLANDY, Nº250 - PARQUE GABRIEL - HORTOLÂNDIA/SP
TÍTULO: ARQUITETURA - INSTALAÇÃO GRADIL, CANALETA E ADEQUAÇÃO PISO
AUTOR DO PROJETO: FELLIPE FERRARI FAKRI - CREA/SP: 506.970.406-3
RESP. TÉCNICO: FELLIPE FERRARI FAKRI - CREA/SP: 506.970.406-3
ART: Verificador **RRT:**
DATA: 02/10/2023

ESCALA: INDICADAS	FOLHA: 01 01
-----------------------------	---------------------------